

# MANUAL DE INSTALACIÓN

## KIT SOLUCIÓN TOTAL

**MARCO;** (2 PIERNAS, 1 CABEZAL) 3 X 9.5 X 244 CMS.

**EXTENSIÓN / CHAMBRANA;** (2 PIERNAS 1 CABEZAL)

1 X 7 X 244 CMS.

### 1 Preparación y armado del marco

Mide tu vano, haz los cortes necesarios en la extensión para que tu marco quede perfectamente instalado al tamaño de tu vano.

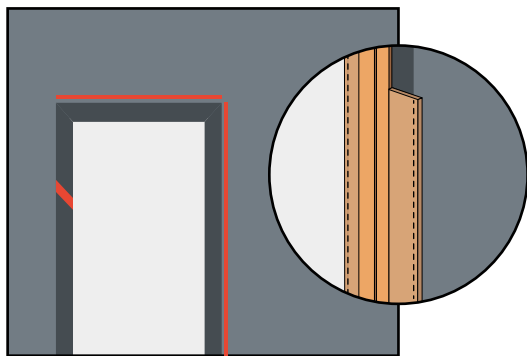

Arma las dos piernas y el cabezal colocando el marco más las dos extensiones, únelos con clavos de 3/4 in. cada 25 cms.

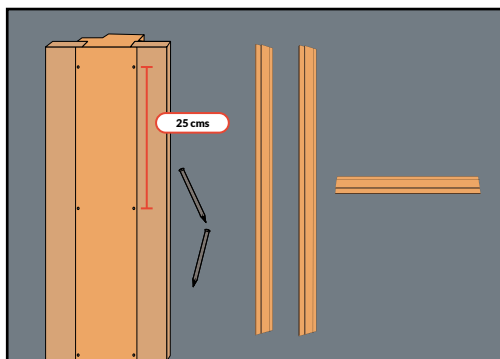

### 2 Instalación del marco

Con el cabezal y las piernas armadas, realiza los cortes a cuarenta y cinco grados en cada una de las piezas.

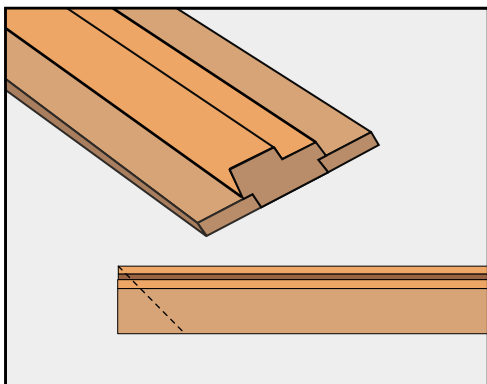

Coloca de forma provisional cabezal y piernas, e instala una por una al vano, comenzando por piernas. Perfora con una broca de 1/4, e inserta el taquete seguido de la pija de 3 in. para fijar el marco al vano, repite el proceso cada 50 cms. en cada una de las piernas.

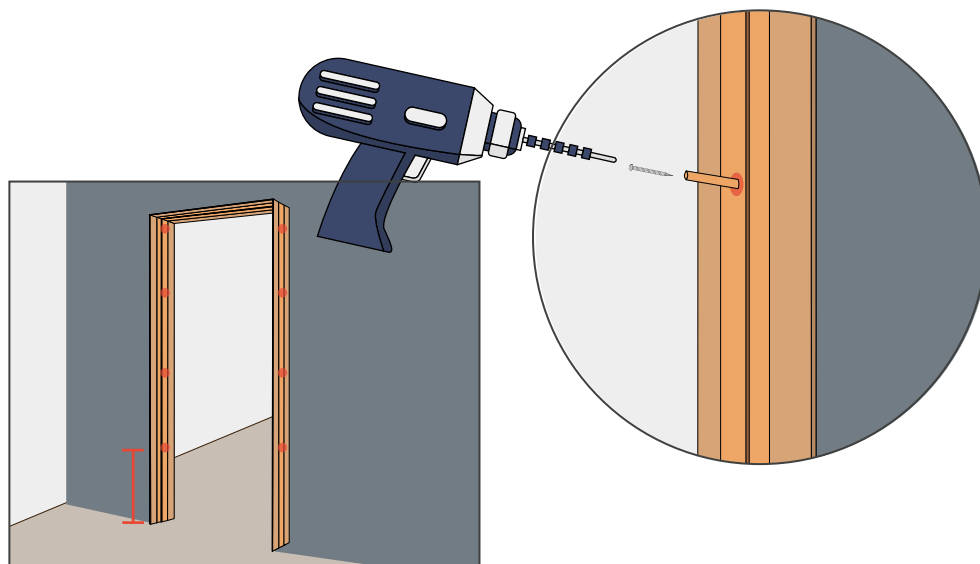

## HERRAMIENTAS;

TALADRO ELÉCTRICO

DESTORNILLADOR

CIERRA CIRCULAR

CLAVOS PARA MADERA DE 3/4 IN. SIN CABEZA

RESISTOL PARA CARPINTERO

PIJAS DE 2 IN.

PIJAS DE 3 IN.

TAQUETES DE UN 1/4 IN.

CINTA MÉTRICA

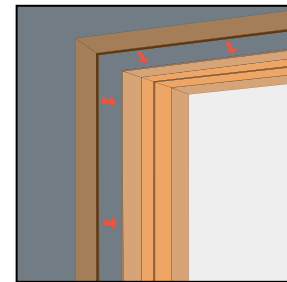

Cuando estén listas, instálalas con ayuda de resistol para carpintero y deja secar de 12 a 24 horas.

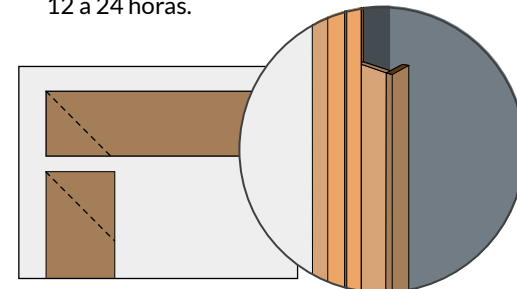

### 3 Instalación de la Chambrana

Realiza los cortes a 45° de cada una de las partes de las chambranas y procede a hacer el armado uniendo cabezal con piernas, usando dos pijas de 2 in. por cada lado.